

**SD 410 Technische gegevens**

Spanning	Tension	3 x 400 V / 3 x 220 V
<b>Vlakschaaf</b>		
Schaafbreedte	Largeur de dégauchissage	410 mm
Totale lengte schaaftafels	Longueur totale des tables dégau	2000 mm
Diameter schaaftafels	Diamètre arbre porte-outils dégau	90 mm
Messen	Fers	4
Afmetingen messen	Dimensions fers	410 x 25 x 3 mm
Lengte vlakschaafgeleider	Longueur du guide de dégauchissage	1350 mm
Hoogte vlakschaafgeleider	Hauteur du guide de dégauchissage	200 mm
Schuinstelling vlakschaafgeleider	Inclinaison du guide de dégauchissage	90° - 45°
Maximale spaanafname	Épaisseur maxi de coupe	4 mm
Vermogen schaafmotor	Puissance du moteur	5 pk/cv (Optie / Option 7,5 pk/cv)

**Vandikteschaaf**

Afmetingen tafel	Dimensions table	860 x 410 mm
Capaciteit vandikte	Passage en raboteuse	250 mm
Diameter aanvoerrollen	Diamètre rouleaux d'entraînement	40 mm
Doorvoersnelheid	Avance entraînement	6 m/min.

**Uitrusting**

Schaafas met spiraalmessen	Arbre équipé de couteaux en spirales	optie / option
TERSA schaaftafels	Arbre TERSA	optie / option
2 wegklapbare rollen in vandiktetafel	2 rouleaux anti-friction dans la table raboteuse	optie / option
Aflezing hoogte via mechanische teller	Affichage de l'hauteur mécanique	standaard / standard
Elektrische hoogteverstelling vandiktetafel	Déplacement en hauteur électrique	standaard / standard
Digitale maataflezing	Affichage digital de la mise à épaisseur	comfort pack
2 doorvoersnelheden vandikte 6-12 m/min.	2 vitesses d'entraînement du bois 6-12 m/min.	comfort pack
ASD verlengtafel vandikte en motor 6,6 pk	Démarrage auto étoile et rollonge de table rabo et moteur 6,6 pk	comfort pack

**SD 410 Technische Daten**

Betriebsspannung	Voltage	3 x 400 V / 3 x 220 V
------------------	---------	-----------------------

**Abriethobelmaschine**

Hobelbreite	Planer width	410 mm
Gesamtlänge Hobeltische	Total length planer table	2000 mm
Durchmesser Hobelwelle	Spindle diameter	90 mm
Anzahl Messer	Number of knives	4
Abmessungen Messer	Dimensions of knives	410 x 25 x 3 mm
Länge Abriethanschlag	Length planer fence	1350 mm
Höhe Abriethanschlag	Height planer fence	200 mm
Schrägeneinstellung Abriethanschlag	Inclination planer fence	90° - 45°
Max. Spanabnahme	Max planer capacity	4 mm
Leistung Hobelmotor	Motor power	5 ps/hp (Option 7,5 ps/hp)

**Dickenhobel**

Abmessungen Tisch	Dimensions table	860 x 410 mm
Durchlass Dickenhobel	Max. thickness capacity	250 mm
Durchmesser Einzugsrollen	Diameter feeder rollers	40 mm
Vorschubgeschwindigkeit Dickenhobel	Feed speed	6 m/min.

**Optionen**

Hobelwelleas mit Spiralmesser	Spiral knife cutter block	option
TERSA Hobelwelleas	TERSA planer arbor	option
2 absenkbare Gleitrollen im Dickentisch	2 friction reduction rolls in thicknesser table	option
Mechanische digitalanzeige Arbeitshöhe	Mechanical digital position indicator	standard
Motorische Dickentischhub	Electrical rise and fall thicknesser table	standard
Digitalanzeige Arbeitshöhe	Electronical digital read out thicknesser table	comfort pack
2 Einzugsrollen 6-12 m/min.	2 feed speeds 6-12 m/min.	comfort pack
ASD halter Tischverlängerung dickenhobel und 6,6 PS motor	ASD table extension thicknesser table and 6,6 HP motor	comfort pack

Wijzigingen zonder voorafgaande kennisgeving mogelijk.  
Konstruktionsänderungen vorbehalten.

Des modifications sont possibles sans avis préalable.  
Modifications possible without previous advise.

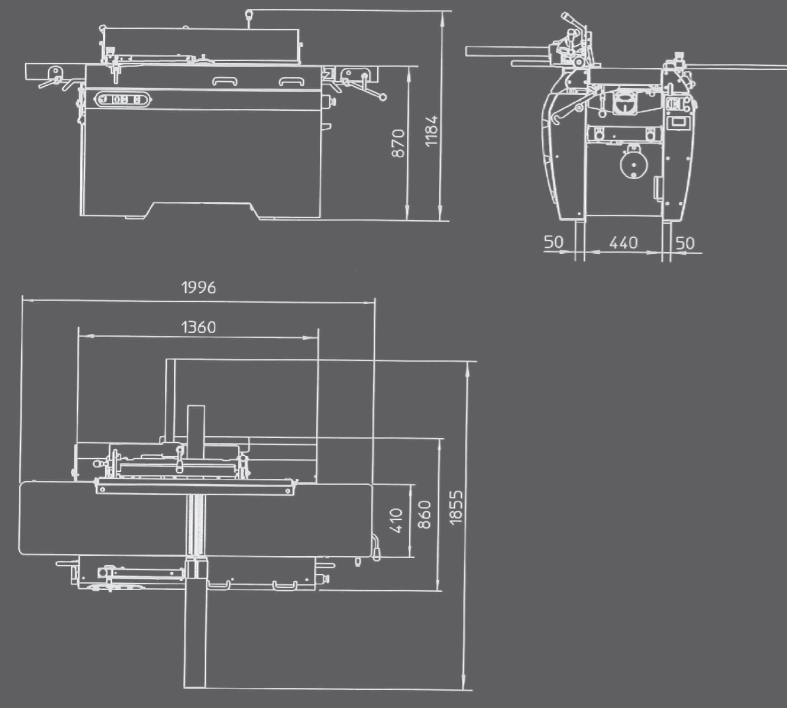

**Robland**  
Kolvestraat 44  
8000 Brugge - Belgium  
Tel.: +32 50 458 925  
Fax: +32 50 458 927  
www.robland.com

**facebook**

Follow us on facebook  
www.facebook.com/Roblandmachines

Printed in Belgium\_Designed by Enthoven\_49\_V0414

**Dealer**

**SD 410**

Nederlands  
Français  
English  
Deutsch



# SD 410



Optie:  
Op de SD 410 is een comfort pack mogelijk met een digitale maataflezing, 2 doorvoersnelheden (6 en 12m/min), een motor van 6,6 PK, een automatische ster driehoek schakelaar en een verlenging van de vandiktetafel.

Option:  
La SD 410 peut être équipé avec un pack confort avec un affichage digitale de la mise à épaisseur, 2 vitesses d'entraînement du bois (6 et 12 m/min), un moteur de 6,6 CV, un démarrage automatique étoile-triangle et une rallonge de table à la table de la raboteuse.

Option:  
The SD 410 a comfort pack can be equipped with a digital read out, 2 feeding speeds (6 and 12 m/min), a 6,6 HP motor, an automatic star-delta, and a table extension on the thicknesser table.

Option:  
Die SD 410 kann mit dem Komfortpaket ausgestattet werden  
Das Komfortpaket enthält folgende Funktionen:  
- Digitalanzeige der Dickensteinstellung,  
- 2 Vorschubgeschwindigkeiten (6 und 12 M/Min.)  
- 6,6 PS Motor mit automatischen Stern-Dreieckschalter  
- Dickenhobeltischverlängerung.



OPTIE  
Schaafas met spiraalmessen

OPTION  
Arbre équipé de couteaux en spirales

OPTION  
Spiral knife cutter block

OPTION  
Hobelwelleas mit Spiralmesser



Machine met opties  
Machine avec options  
Machine with several options  
Maschine mit verschiedene Optionen



Op de machine zonder comfort pack gebeurt de aanduiding van de gebruikshoogte met een mechanische teller en de fijnregeling met een handwiel

Sur la machine sans pack confort, l'affichage de l'hauteur d'usinage se fait avec un compteur mécanique et le réglage fin par volant

On the machine not equipped with a comfort pack, the position of the thicknesser table is indicated with a mechanical digital system, the fine adjustment of the height of the thicknesser table is being done with the hand wheel

Machine ohne Komfortpaket:  
- mechanisches Digitalzählwerk  
- Feinjustierung über Handradverstellung

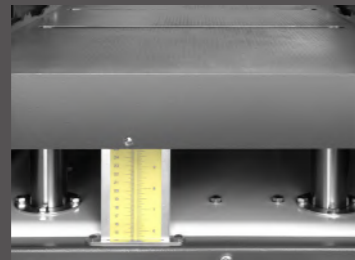

Optie:  
2 rollen in de vandiktebank: dit laat u toe om nat hout makkelijker door te voeren.

Option:  
2 rouleaux de table: ceci permet le passage facile des bois humides

Option:  
2 friction reduction rolls: easier sliding of wet wood

Option:  
2 Tischwalzen: optimaler Transport von nassem Holz



Optie:  
De machine kan worden uitgerust met een Tersa-schaafas met snel wisselbare messen.

Option:  
La machine peut être équipée avec un système de couteaux Tersa qui garantit un changement rapide des couteaux.

Option:  
The machine can be equipped with a Tersa system, to achieve a fast exchange of the knives.

Die Maschine kann mit einer Tersa-Hobelmesserwelle, für schnelle Messerwechsel, ausgestattet werden.



De vandiktetafel is geplaatst op 4 zware zuilen.

La table de la raboteuse est placée sur 4 piliers lourds.

The thicknesser table is based on 4 sturdy columns.

4 Punktdickenschführung für gleichmäßige Führung des Tisches.



Maximale doorvoer van 250 mm.

Passage maximale de 250 mm.

Maximal thickness capacity is 250 mm.

Die maximale Durchlass von die Dickenhobel is 250 mm.



Gietijzeren kogellagerhuizen voor de schaafras en in-en uitvoerwalzen.

Palliers en fonte de l'arbre dégaugé et les rouleaux d'entrainements

Cast-iron sections for the bearing of the in-and outfeed rollers and planer shaft.

Kugellagerböcke aus Grauguß für Hobelwelle und Vorschubwalzen.



Schuininstelbare schaafranslag, verstelbaar tussen 45° en 90°

Guide de dégaugé inclinable, réglable entre 45° et 90°

Adjustable planer fence, tilting between 45° and 90°

Schwenkbarer Abrichtanschlag, Schwenkbereich von 45° bis 90°



Zware scharnieren en sterke veren zorgen ervoor dat de schaaftafels in 1 beweging gemakkelijk open gaan.

Les lourdes charnières et ressorts supportent l'ouverture facile d'un seul mouvement des tables dégauchisseuses.

Heavy hinges and strong springs for smooth and easy opening of the table.

Starke Federn für leichtes öffnen der Abrichtische.